



外螺纹+接头套管焊接——

两位两通气控角座阀，适用于介质温度最高可达+180°C，口径DN 15-65
安装设计上弥补了焊接式阀门在维修上的不便；
对法兰式阀门的替代，可在一定程度上降低配套设备的成本。

两位两通气控角座阀
适用于介质温度最高可达 **+180°C**，
外螺纹+ 接头套管焊接式，口径 **DN 15-65**

- 流量大，流阻小，无水锤；
- 超长使用寿命；
- 模块化的通用附件可安装在常开或常闭的通用气缸执行头上；
- 标准供货有阀座下或阀座上流向；
- 可方便地更改回路功能。

图形符号

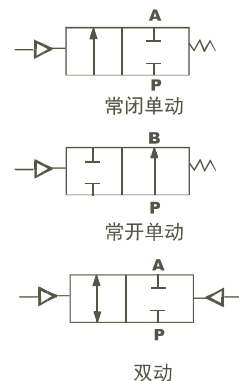

◆ 型号选择



PV200P025NCS



PV200S025NCS

PV200	P	015	NC	S	x 63mm
◆					
动作方式					
S	单作用	D	双作用		
阀体材质					
空白	S.S 304 (标准)				
4	S.S 316				
5	S.S 316L				
控制功能					
NO	常开				
NC	常闭 (标准)				
通径尺寸					
15	G1/2	20	G3/4		
25	G 1	32	G1 1/4		
40	G1 1/2	50	G 2		
65	G2 1/2				
执行器材质代码					
P	PA 材质				
S	S.S. 材质				
A	铝 材质				
系列型号					
PV200	200 系列气控角座阀				

◆ 气动执行头尺寸选择

通径尺寸	标准执行器尺寸 mm		
	PA	S.S.	AL
DN15	40,50	40,50	40,50
DN20	50,63,80	50,63,90	50,63,80
DN25	50,63,80	50,63,90	50,63,80
DN32	63,80	63,90	63,80
DN40	63,80	63,90	63,80
DN50	63,80	63,90	63,80
DN65	80,100	90,125	80,100

- ◆ **PV200** 系列外部先导控制角座阀由单作用或双作用活塞执行机构驱动。执行机构有三种材质，适用于不同的环境温度。采用不锈钢两通阀体，流量大。可靠的自调整填料密封提供了高密封性。该阀免维护，耐用，可添加各种附件，从而具有位置指示、行程限位或手动开关等功能。
- ◆ 安装设计上弥补了焊接式阀门在维修上的不便；对法兰式阀门的替代，可在一定程度上降低配套设备的成本。

◆ 阀门选择

控制功能	动作方式	流体流向	防水锤功能	适用
常闭	单作用	阀座上流向		适用于可压缩性介质，例如气体，水蒸汽等；以及压力较低的液体介质。
		阀座下流向	防水锤	适用于防水锤管道，可承受一定压差。
	双作用	阀座上流向		性能可靠，可承受较大压差；如遇紧急情况，阀门可自动关闭。
		阀座下流向	防水锤	适用于要求高的防水锤管道，可承受较大压差。
常开		阀座上流向		适用于要求阀门长时间开启的管道，取下消音器即为双作用常开阀。
		阀座下流向	防水锤	适用于要求阀门长时间开启的管道，防水锤，取下消音器即为双作用常开阀。

“水锤效应”是指在水管内部，管内壁光滑，水流动自如。当打开的阀门突然关闭，水流对阀门及管壁，主要是阀门会产生一个压力。由于管壁光滑，后续水流在惯性的作用下，迅速达到最大，并产生破坏作用，这就是水力学当中的“水锤效应”，也就是正水锤。在水力管道建设中都要考虑这一因素。相反，关闭的阀门在突然打开后，也会产生水锤，叫负水锤，也有一定的破坏力，但没有前者大。

接管口径	DN (mm)	执行器尺寸 (mm)	单作用 常闭				双作用 常闭				常开					
			阀座上流向		阀座下流向		阀座上流向		阀座下流向		阀座上流向		阀座下流向		双作用辅助压力 Mpa	自然状态压力 Mpa
			使用压力范围	控制压力	使用压力范围 Mpa	控制压力 Mpa	使用压力范围 Mpa	控制压力 Mpa	使用压力范围 Mpa	控制压力 Mpa	使用压力范围 Mpa	控制压力	使用压力范围 Mpa	控制压力 Mpa		
1/2"	DN15	40	0~1.6	0.3~0.45	0~1.1	0.3	0~1.6	0.3~0.45	0~1.6	≥0.3	0~1.6	0~1.6	0~1.6	0.2~0.4	≥0.4	0~0.2
		50	0~1.6	0.3~0.35	0~1.4	0.45	0~1.6	0.3~0.35	0~1.6	≥0.3	0~1.6	0~1.6	0~1.6	0.2~0.4	≥0.4	0~0.1
3/4"	DN20	50	0~1.6	0.3~0.4	0~1.4	0.45	0~1.6	0.3~0.4	0~1.6	≥0.3	0~1.6	0~1.2	0~1.6	0.3~0.65	0.3~0.4	0~0.2
		63	0~1.6	0.3~0.38	0~1.4	0.45	0~1.6	0.3~0.38	0~1.6	0.3~0.5	0~1.6	0~1.4	0~1.6	0.35~0.7	0.3~0.35	0~0.35
		80	0~1.6	0.2~0.35	0~1.4	0.4	0~1.6	0.2~0.35	0~1.6	0.3~0.4	0~1.6	0~1.4	0~1.6	0.35~0.7	0.3~0.4	0~0.5
		90 SS	0~1.6	0.2~0.3	0~1.4	0.35	0~1.6	0.2~0.3	0~1.6	0.3~0.4	0~1.6	0~1.6	0~1.6	0.35~0.7	0.3~0.4	0~0.4
1"	DN25	50	0~1.6	0.3~0.45	0~0.75	0.45	0~1.6	0.3~0.45	0~1.3	0.3~0.6	0~1.6	0~0.3	0~1.3	0.3~0.6	0.3~0.4	0~0.35
		63	0~1.6	0.3~0.35	0~1.4	0.5	0~1.6	0.3~0.35	0~1.6	0.3~0.4	0~1.6	0~1.6	0~1.6	0.35~0.6	0.3~0.55	0~0.35
		80	0~1.6	0.2~0.3	0~1.4	0.45	0~1.6	0.2~0.3	0~1.6	0.3~0.4	0~1.6	0~1.6	0~1.6	0.35~0.6	0.35~0.55	0~0.5
		90 SS	0~1.6	0.2~0.25	0~1.4	0.4	0~1.6	0.2~0.25	0~1.6	0.2~0.3	0~1.6	0~1.6	0~1.6	0.35~0.6	0.35~0.55	0~0.4
1-1/4"	DN32	63	0~1.6	0.3~0.5	0~0.06	0.5	0~1.4	0.3~0.5	0~1.4	0.3~0.6	0~1.6	0~1.4	0~1.3	0.35~0.7	0.3~0.5	0~0.4
		80	0~1.6	0.2~0.45	0~1.4	0.6	0~1.6	0.2~0.45	0~1.6	0.3~0.5	0~1.6	0~1.6	0~1.6	0.35~0.7	0.3~0.55	0~0.5
		90 SS	0~1.6	0.2~0.35	0~1.6	0.65	0~1.6	0.2~0.35	0~1.6	0.2~0.4	0~1.6	0~1.6	0~1.6	0.35~0.7	0.3~0.55	0~0.4
1-1/2"	DN40	63	0~1.6	0.3~0.6	0~0.05	0.5	0~1.1	0.3~0.6	0~1.3	0.3~0.7	0~1.6	0~1.4	0~0.65	0.35~0.7	0.3~0.6	0~0.4
		80	0~1.6	0.3~0.55	0~1.4	0.6	0~1.6	0.3~0.55	0~1.6	0.3~0.6	0~1.6	0~1.6	0~1.6	0.35~0.7	0.3~0.7	0~0.5
		90 SS	0~1.6	0.2~0.35	0~1.6	0.65	0~1.6	0.2~0.35	0~1.6	0.2~0.6	0~1.6	0~1.6	0~1.6	0.35~0.7	0.3~0.7	0~0.5
2"	DN50	63	0~1.0	0.3~0.65	0~0.35	0.5	0~0.9	0.3~0.65	0~0.8	0.35~0.8	0~1.0	0~0.6	0~0.5	0.35~0.7	0.35~0.7	0~0.8
		80	0~1.6	0.3~0.55	0~0.9	0.65	0~1.6	0.3~0.55	0~1.6	0.3~0.7	0~1.6	0~1.0	0~0.6	0.35~0.7	0.35~0.7	0~0.5
		90 SS	0~1.6	0.3~0.5	0~1.1	0.65	0~1.6	0.3~0.5	0~1.6	0.3~0.6	0~1.6	0~1.0	0~1.2	0.35~0.7	0.35~0.7	0~0.4
		100	0~1.6	0.25~0.4	0~1.4	0.65	0~1.6	0.25~0.4	0~1.6	0.3~0.6	0~1.6	0~1.4	0~1.4	0.35~0.7	0.35~0.7	0~0.4
		125 SS	0~1.6	0.2~0.3	0~1.6	0.65	0~1.6	0.2~0.3	0~1.6	0.3~0.4	0~1.6	0~1.4	0~1.4	0.35~0.7	0.35~0.7	0~0.5
2-1/2"	DN65	80	0~1.6	0.3~0.65	0~0.5	0.65	0~1.6	0.3~0.65	0~1.1	0.3~0.7	0~1.6	0~0.5	0~0.75	0.3~0.65	0.35~0.7	0~0.5
		90 SS	0~1.6	0.2~0.6	0~0.7	0.65	0~1.6	0.2~0.6	0~1.6	0.3~0.7	0~1.6	0~1.0	0~1.4	0.3~0.6	0.35~0.7	0~0.4
		100	0~1.6	0.3~0.45	0~0.8	0.65	0~1.6	0.3~0.45	0~1.6	0.3~0.55	0~1.6	0~1.0	0~0.8	0.35~0.7	0.35~0.7	0~0.4
		125 SS	0~1.6	0.2~0.7	0~0.9	0.65	0~1.6	0.2~0.7	0~1.6	0.2~0.55	0~1.6	0~1.4	0~1.4	0.3~0.7	0.35~0.7	0~0.5

◆ 技术参数

系列型号规格参数	常闭	P015NC	P020NC	P025NC	P032NC	P040NC	P050NC	P065NC
	常开	P015NO	P020NO	P025NO	P032NO	P040NO	P050NO	P065NO
阀体/ 执行器材质	S.S304 316 /PA							
运动方式	活塞直动式							
介质	空气，水，油，蒸汽，以及任何中性气体							
接管口径		G1/2	G3/4	G 1	G1 1/4	G1 1/2	G 2	G2 1/2
通径		13	18	24	31	35	45	61
Kv (m ³ /h)		4.2	9	19	33	42	59	90
	系列型号规格参数	常闭	S015NC	S020NC	S025NC	S032NC	S040NC	S050NC
	常开	S015NO	S020NO	S025NO	S032NO	S040NO	S050NO	S065NO
阀体/ 执行器材质	S.S304 316 /PA							
阀座密封	PTFE/FPM							
连接柱密封	PTFE/FPM							
活塞密封	PTFE/FPM/NBR							
密封材料耐温	PTFE	-10~200℃						
	FPM	-10~150℃						
安装	阀座下流向（逆流安装）/ 阀座上流向（顺流安装）							

◆ 外部规格 [mm]

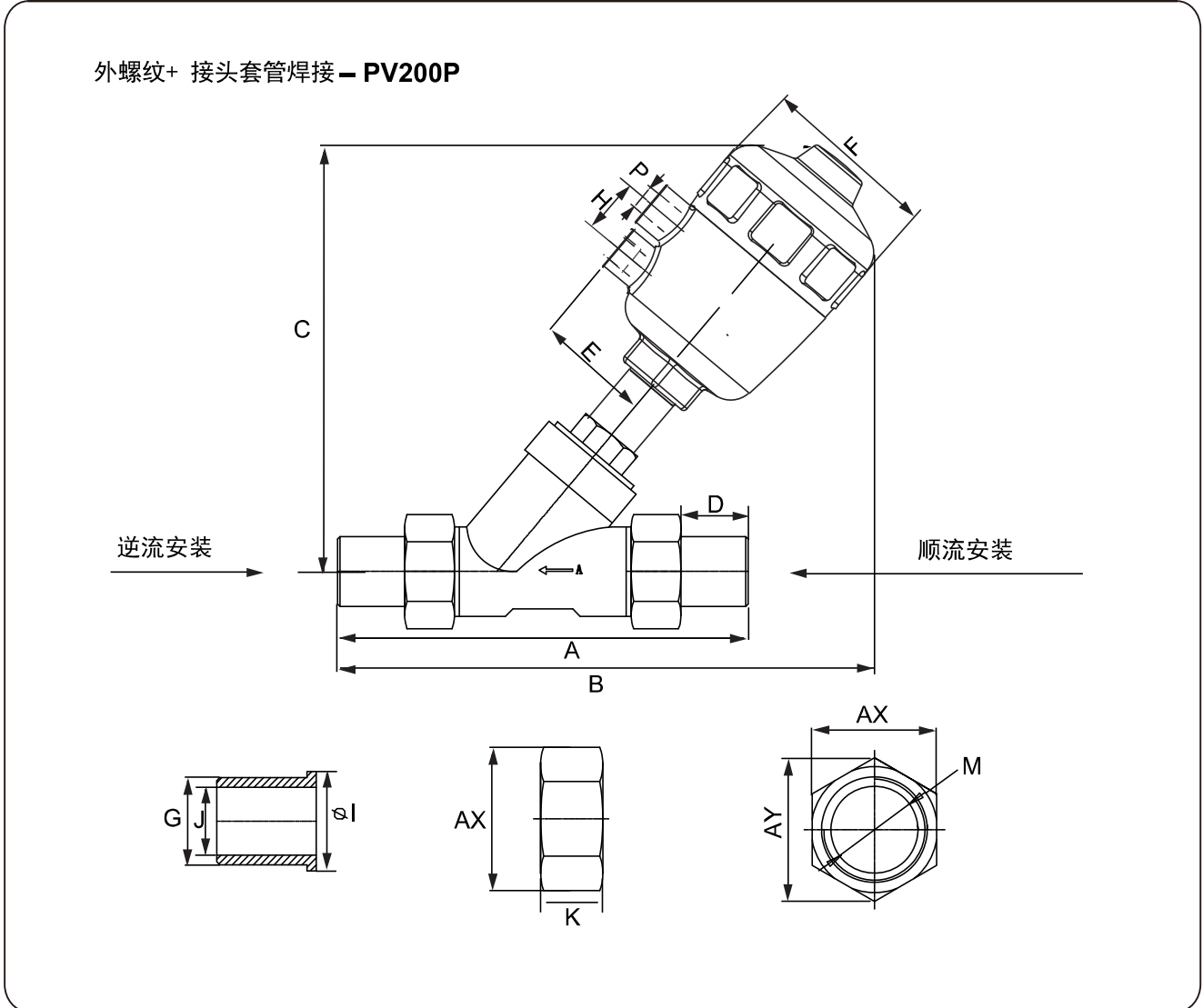

接管口径	DN (mm)	执行器尺寸 (mm)	A	B	C	D	E	F	G	H	J	K	M	P	AX	AY
1/2"	DN15	40	135	184	115	22	30	53	18	20	12.5	17	19	G 1/8	27	31
		50	135	190	115	22	44	64	18	24	12.5	17	19	G 1/4	27	31
3/4"	DN20	50	150	200	131	25	44	64	22	24	18	19	22.3	G 1/4	31	35
1"	DN25	50	170	205	138	29	44	64	28	24	22.5	20.5	28.3	G 1/4	40	45.5
		63	170	247	166	29	54	79.5	28	24	22.5	20.5	28.3	G 1/4	40	45.5
1-1/4"	DN32	63	185	257	172	29	54	79.5	35.5	24	30	21	35.5	G 1/4	49	56
1-1/2"	40	63	208	263	174	31	54	79.5	43.5	24	38	23	43.5	G 1/4	54	62
2"	50	63	236	288	193	35.5	54	79.5	54.5	24	47.5	24	55	G 1/4	54	62
		80	236	299	202	35.5	62	101	54.5	24	47.5	24	55	G 1/4	69	79
2-1/2"	65	80	250	312	209	32	62	101	72.5	24	62.5	28.5	73	G 1/4	90	101

气控角座阀 PV200系列 (外螺纹 + 接头套管焊接)



◆ 外部规格 [mm]

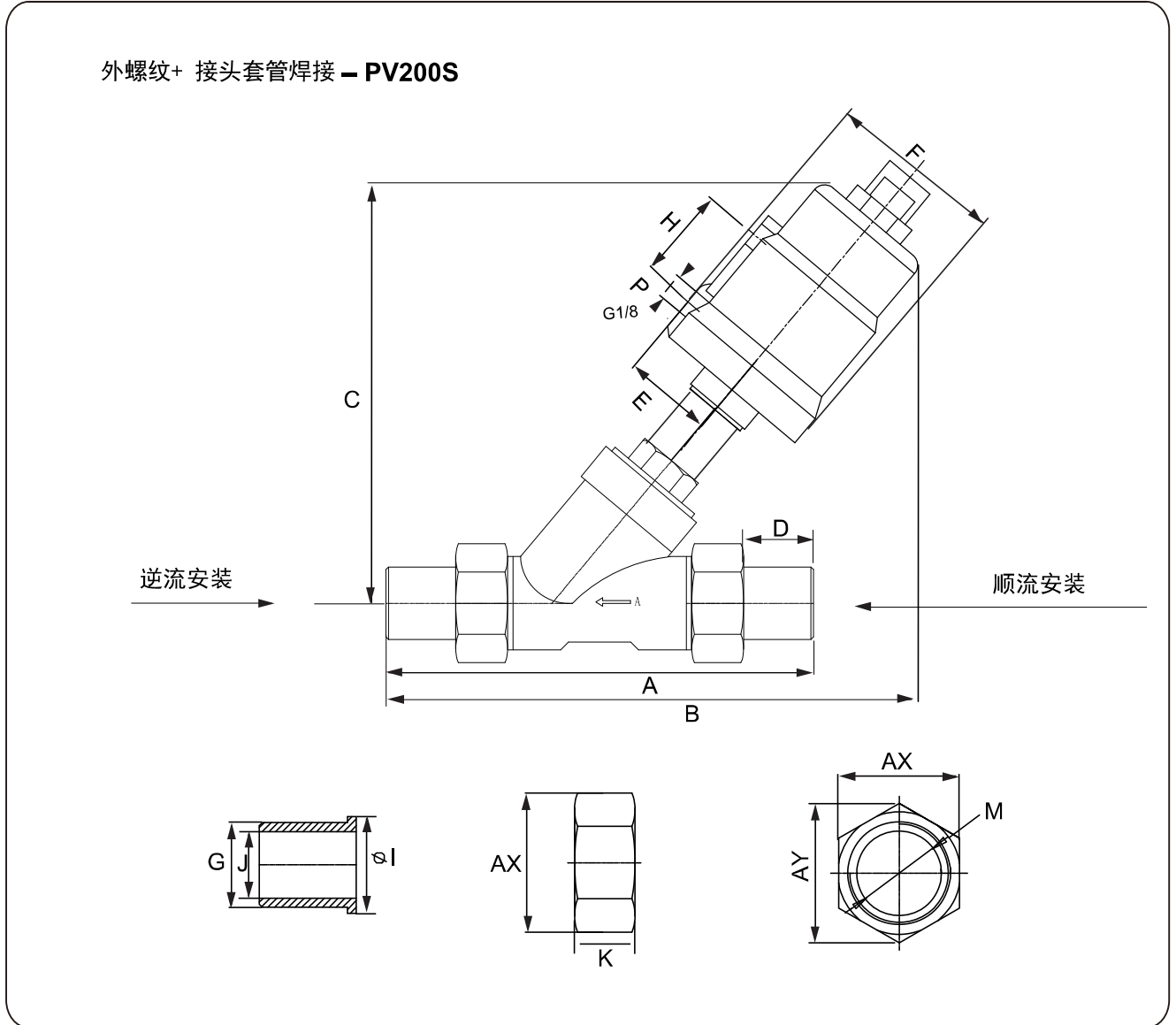

接管口径	DN (mm)	执行器尺寸 (mm)	A	B	C	D	E	F	G	H	J	K	M	P	AX	AY
1/2"	DN15	40	135	179	113	22	28	53	18	38	12·5	17	19	G 1/8	27	31
		50	135	194	142	22	35	56	18	38	12·5	17	19	G 1/8	27	31
3/4"	DN20	50	150	224	152	25	35	56	22	38	18	19	22·3	G 1/8	31	35
1"	DN25	50	170	236	155	29	35	56	28	38	22·5	20·5	28·3	G 1/8	40	45·5
		63	170	246	176	29	43	70	28	44	22·5	20·5	28·3	G 1/8	40	45·5
1-1/4"	DN32	63	185	251	177	29	43	70	35·5	44	30	21	35·5	G 1/8	49	56
1-1/2"	40	63	208	256	182	31	43	70	43·5	44	38	23	43·5	G 1/8	54	62
2"	50	63	236	284	196	35·5	43	70	54·5	44	47·5	24	55	G 1/4	54	62
		90	236	303	206	35·5	56	94	54·5	67	47·5	24	55	G 1/8	69	79
2-1/2"	65	90	250	322	215	32	56	94	72·5	67	62·5	28·5	73	G 1/4	90	101